



Этой моделью пожарного катера компания «Маяк-models» совместно с Федерацией судомодельного спорта России начинает реализацию программы по выпуску моделей максимально адаптированных к участию в различных соревнованиях по судомоделизму в классах радиоуправляемых моделей.

Настоящая модель представляет собой копию французского портового пожарного катера, которые стояли на службе во второй половине прошлого столетия. Этот проект пользовался большой популярностью – таких катеров было построено более 170-и штук.

Основные ТТХ пожарного катера: длина 22,1 м, ширина 5,05 м, водоизмещение 85т

---

### Внимание

- Перед сборкой модели проверьте комплектность и внимательно изучите схему сборки.
  - Сборку модели следует проводить в хорошо проветриваемом помещении.
  - Детали модели изготовлены из ударопрочного полистирола, поэтому при сборке модели следует применять клеи на основе бутилацетата.
  - Клей в комплект не входит.
  - Перед установкой детали на место приклеивания ее следует отделить от литниковой платы ножом или бокорезами и удалить остатки облоя надфилем.
  - Сборку следует производить строго в соответствии со схемой.
  - Перед покраской модели внимательно изучите схему окраски. При покраске модели следует применять акриловые краски.
  - Мелкие детали следует красить отдельно и устанавливать на модель уже окрашенными. Поверхности, подлежащие склеиванию следует защитить от окрашивания. В процессе сборки не допускайте попадания клея на окрашенную поверхность.
  - Настоящая сборная модель предназначена для детей от 8 лет.
  - Сборку и эксплуатацию модели следует проводить под руководством взрослых.
-



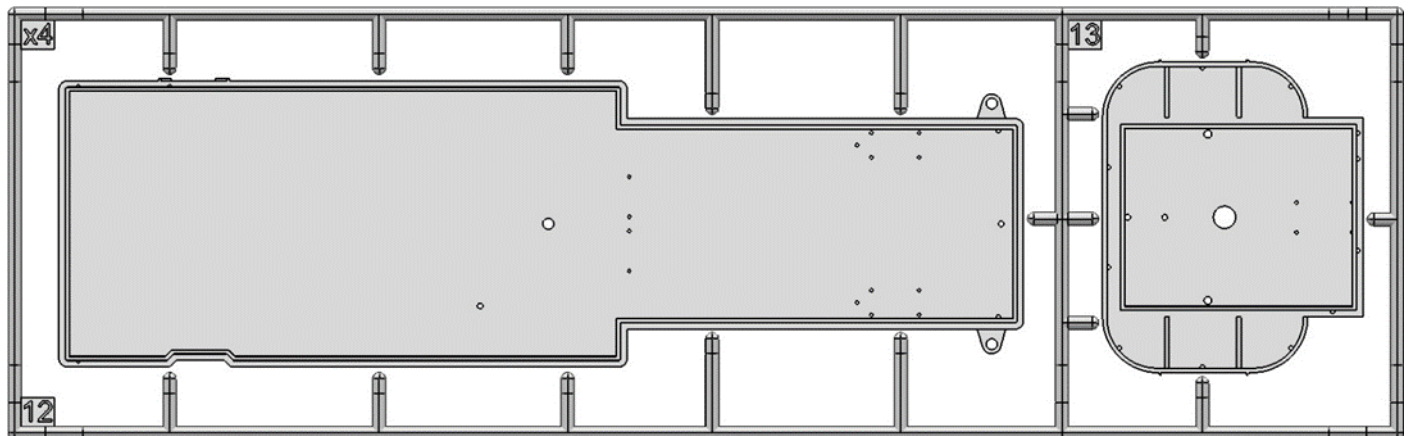
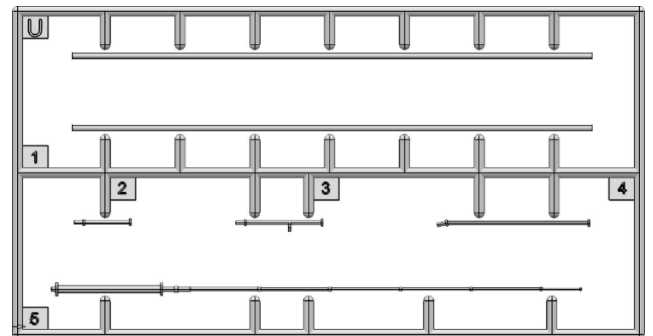
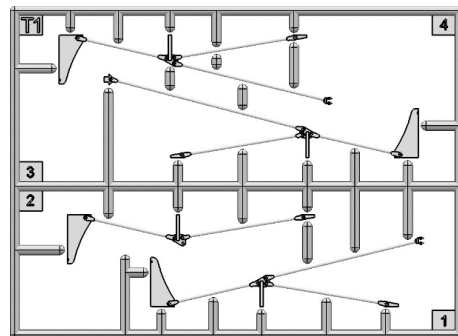
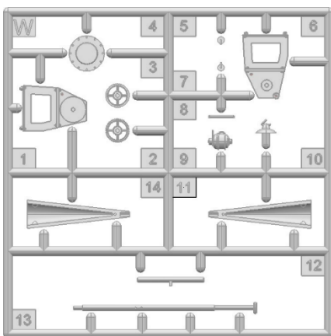
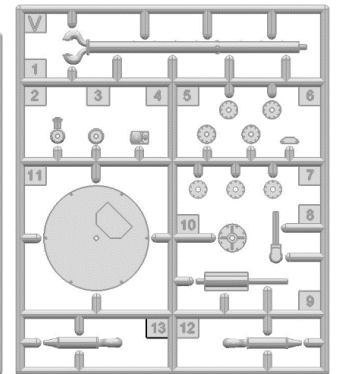
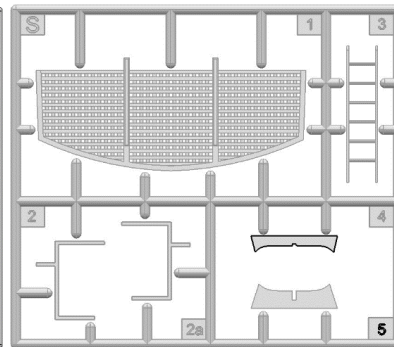
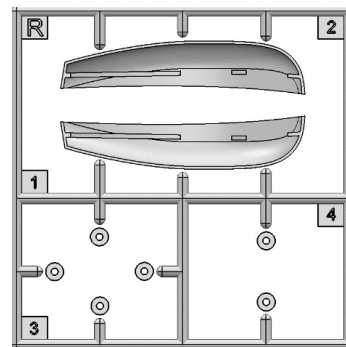
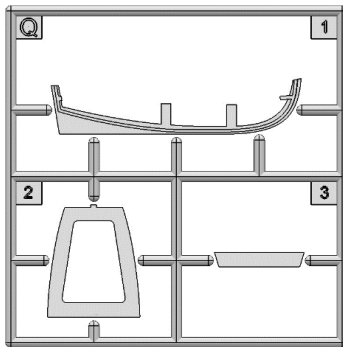
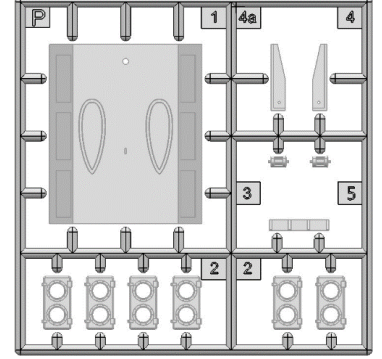
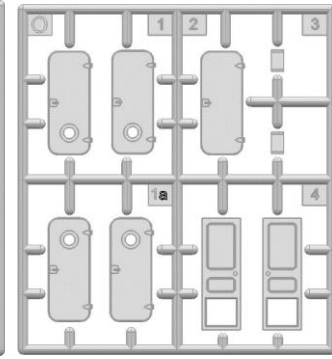
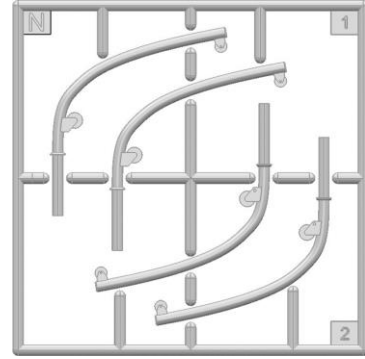
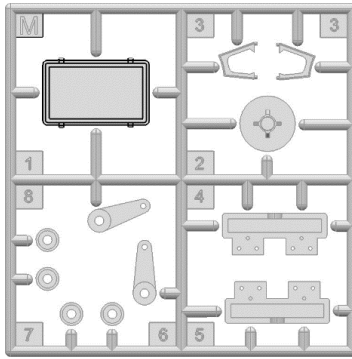
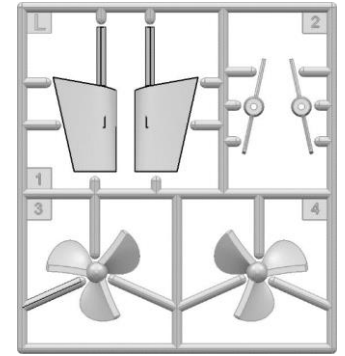
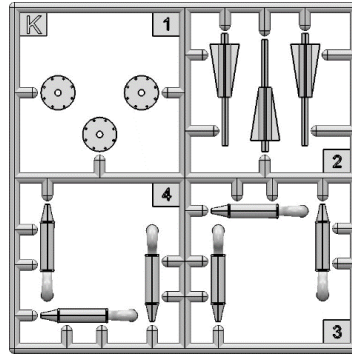
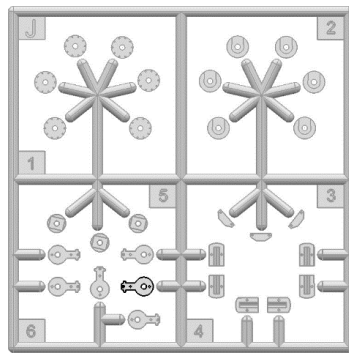
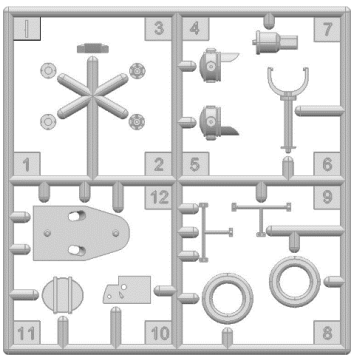

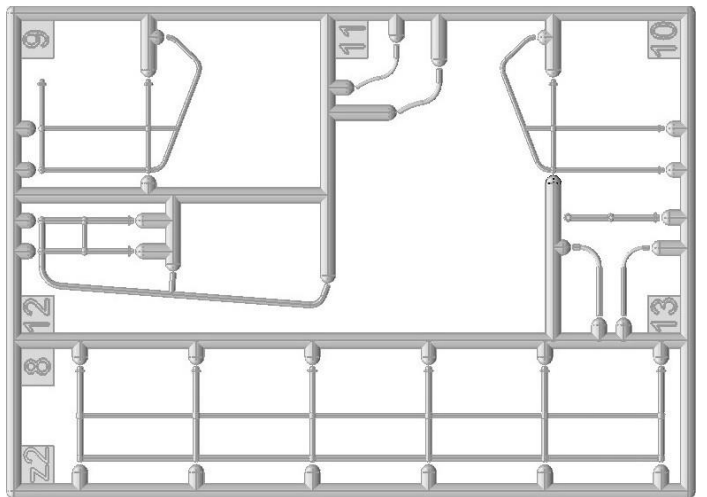
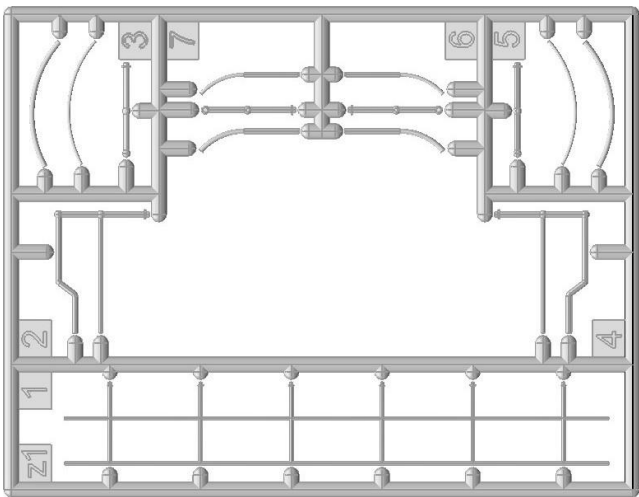
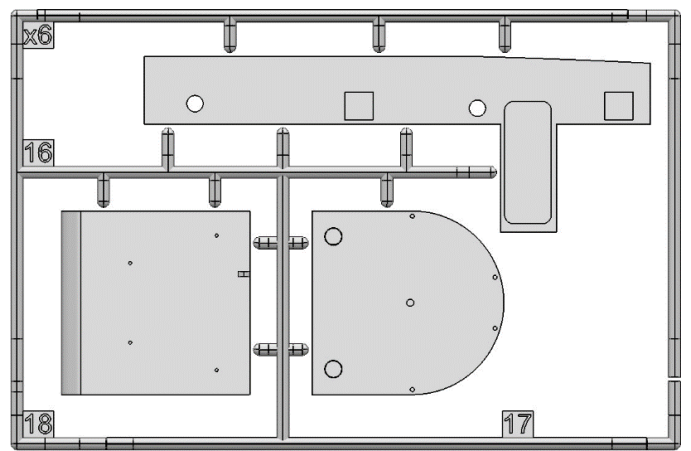
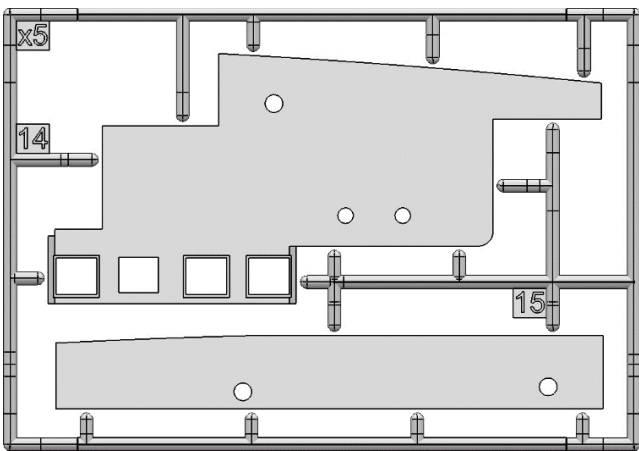
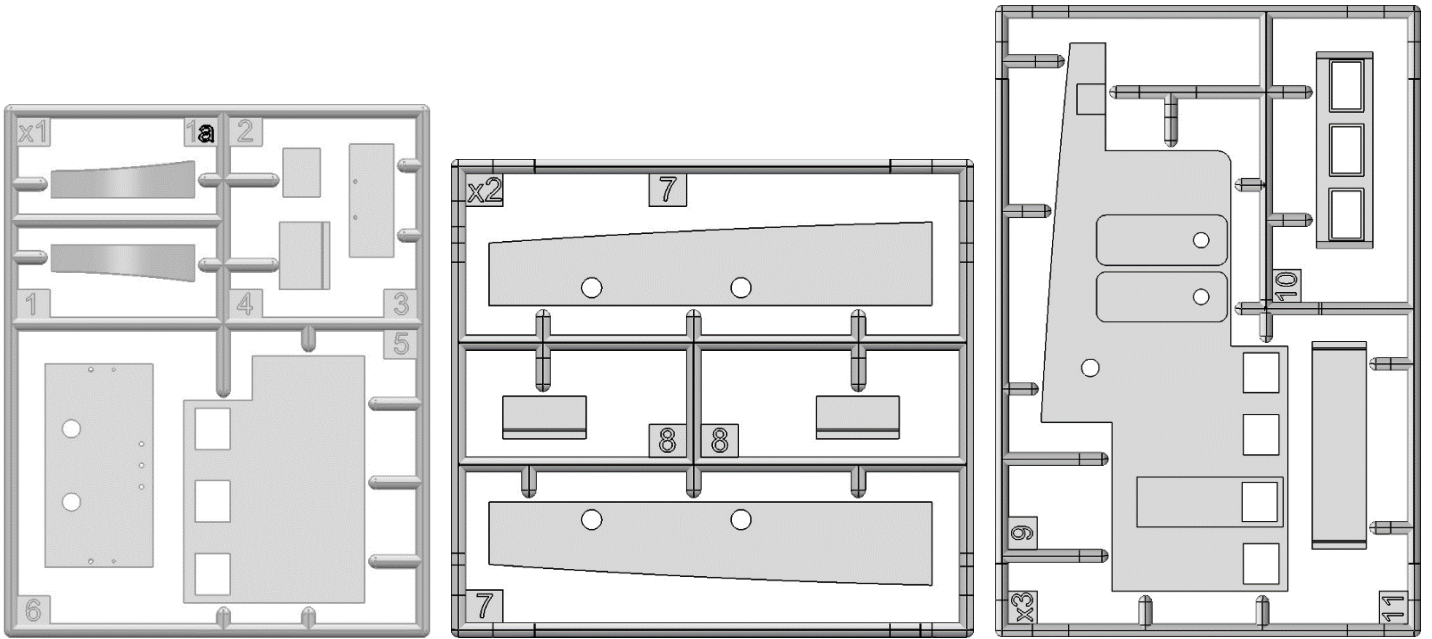

0,3mm

0,15mm

